

EPAL Europalette

800 x 1.200 mm



PALCO



Daten & Fakten

Material	11 Bretter aus Qualitätsholz, 9 Formspan- bzw. Vollholzklötze, 78 Nägel, Fertigung gemäß dem Technischen Regelwerk der EPAL.
Länge	800 mm
Breite	1.200 mm
Höhe	144 mm
Gewicht	ca. 25 kg
Tragfähigkeit	1.500 kg

Bei der Stapelung von beladenen Paletten auf einem soliden Untergrund sollte eine Belastung der untersten Palette nur bis max. 5.500 kg erfolgen.

Handling 4-seitige Befahrbarkeit und beidseitig gefaste Bodenbretter ermöglichen eine hocheffektive Handhabung bei Produktion, Lagerung und Transport in der gesamten Supply Chain. Kompatibel mit allen (gängigen) Standardladungsträgern, Flurförderzeugen und Lagersystemen.

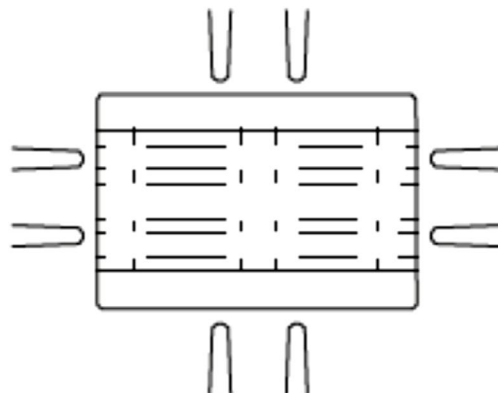

EPAL Europalette

800 x 1.200 mm



PALCO

800 mm Seite

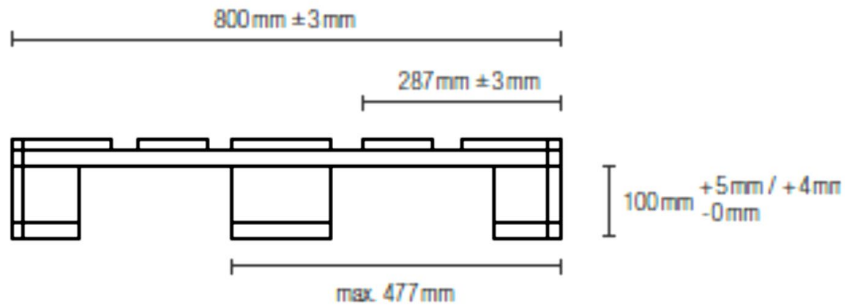

1.200 mm Seite

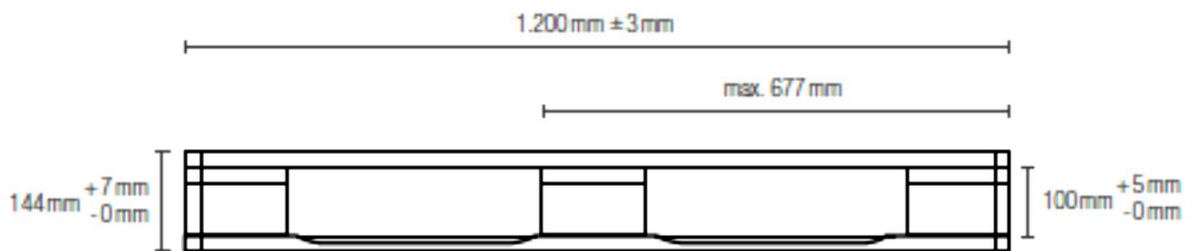

Draufsicht

